

# Principes voor ontwikkeling en beheer van het Oostvaardersplassengebied voor komende 10 jaar

## LANDSCHAP

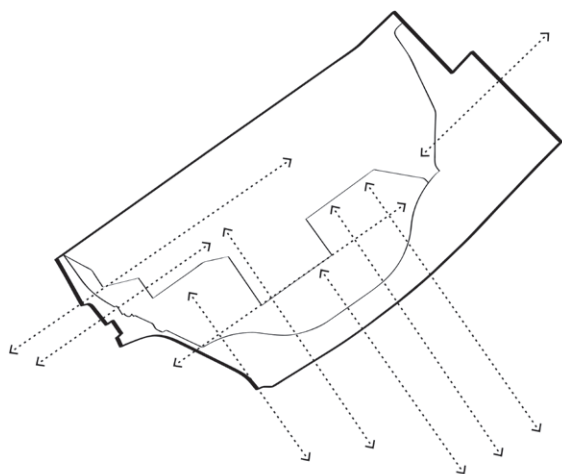

Respecteer de cultuurhistorische oorsprong: grootschaligheid, lange zichtlijnen en de maten van de polder. De paradox van wildernis in de polder.

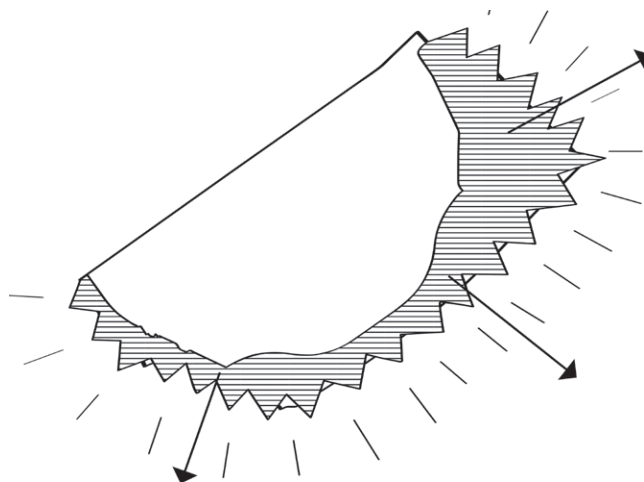

Zorg voor een 'rafelige' en stevige randzone en dus geen harde grens aan de buitenkant van het gebied. Geef aandacht aan verankering met het stedelijk weefsel. Durf groot te denken.

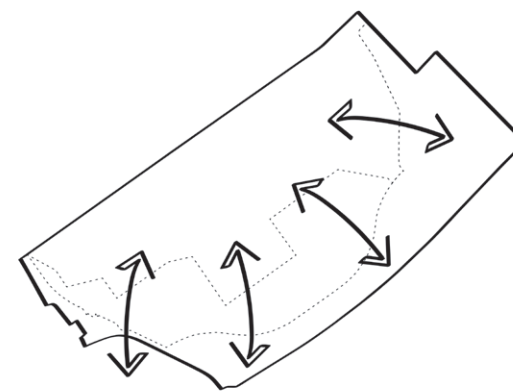

Verminder of verplaats de harde grenzen tussen de deelgebieden moeras, grazige weide en de randzone. Voor de toekomst zien we de deelgebieden van de Oostvaardersplassen als een eenheid.



Zorg dat het Oostvaardersplassengebied van buiten goed te bereiken is. Durf binnen het gebied functies van wegen te veranderen, of wegen zelfs te verwijderen.

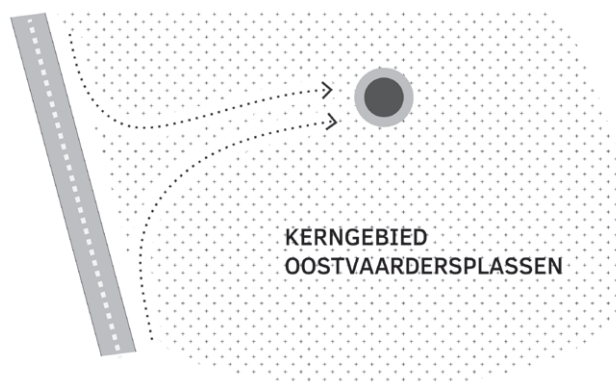

Af en toe een punt net over de rand van het kerngebied 'inprikken'. Hierbij moet rekening worden gehouden met het laadvermogen van het gebied en de uitwerking in beheer.

# Principes voor ontwikkeling en beheer van het Oostvaardersplassengebied voor komende 10 jaar

## BELEVING

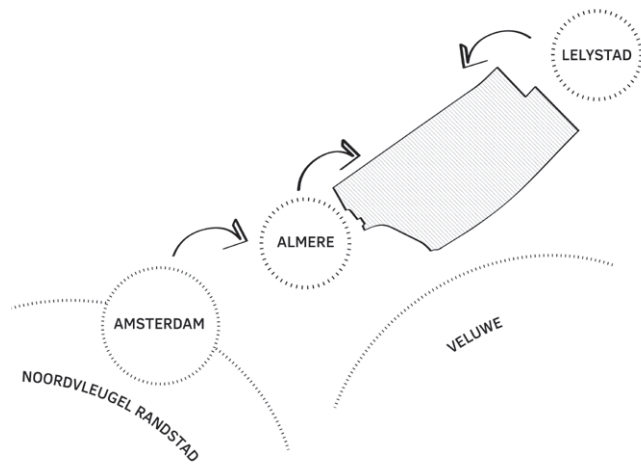

Maak fysiek de aansluiting met de steden Almere, Lelystad én de steden buiten de polder en zorg dat het Oostvaardersplassengebied voor hen het 'grote buiten is'.

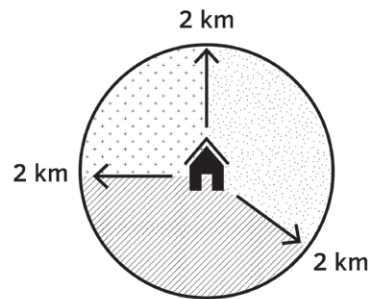

**Capaciteit:** zorg dat alle drie de landschappen van het Oostvaardersplassengebied te lopend te bereiken zijn vanuit de buitencentra of dependances (straal van ca. 2km). Zorg er ook voor dat de gebieden onderling goed verbonden zijn. Beter een goed buitencentrum dan drie die net niet goed zijn opgezet.

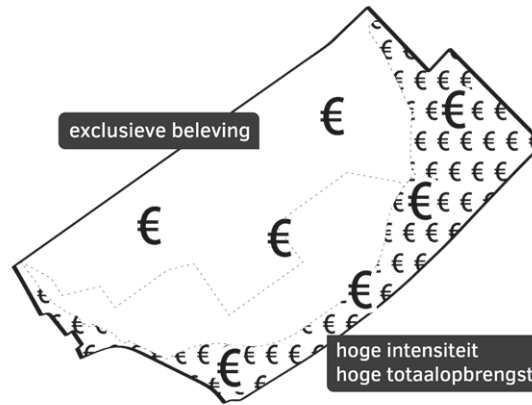

**Diversiteit:** differentieer in de recreatieve strategie, bijvoorbeeld:

- In randzone hogere intensiteit bezoekers met lage opbrengst per bezoeker (dit zijn bezoekers die het Oostvaardersplassengebied 'gezien willen hebben')
- In kernzone lage intensiteit bezoekers met hoge opbrengst per bezoeker (dit zijn de mensen die de pure natuurbeleving opzoeken).

Maak de reis naar het Oostvaardersplassengebied onderdeel van de gehele beleving. Zie voor inspiratie bijlage 1. Denk hierbij aan het profiel van de 'hartelijke avonturier' (zie Businesscase OVP).

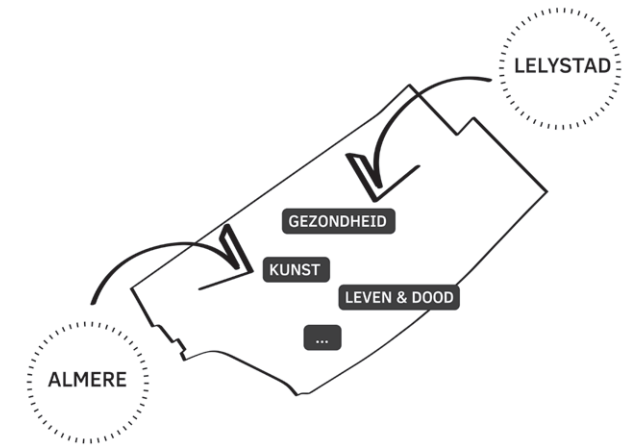

Maak het Oostvaardersplassengebied relevant in grote maatschappelijke vraagstukken/ thema's, zoals gezondheid, kunst, leven & dood etc. Het contrast van natuur in de 'gemaakte wereld' kan hiervoor de basis vormen



**Kwaliteit:** zorg voor een uitstekende recreatieve beleving die ook internationaal aansprekend is.

# HUIDIGE RUIMTELIJK-FUNCTIONELE INDELING

## OOSTVAARDERSPLASSENGEBIED



KERNZONE

BUITENRING

BINNENRING

A6

**KENMERKEN**

OOSTVAARDERSPLASSENGEBIED

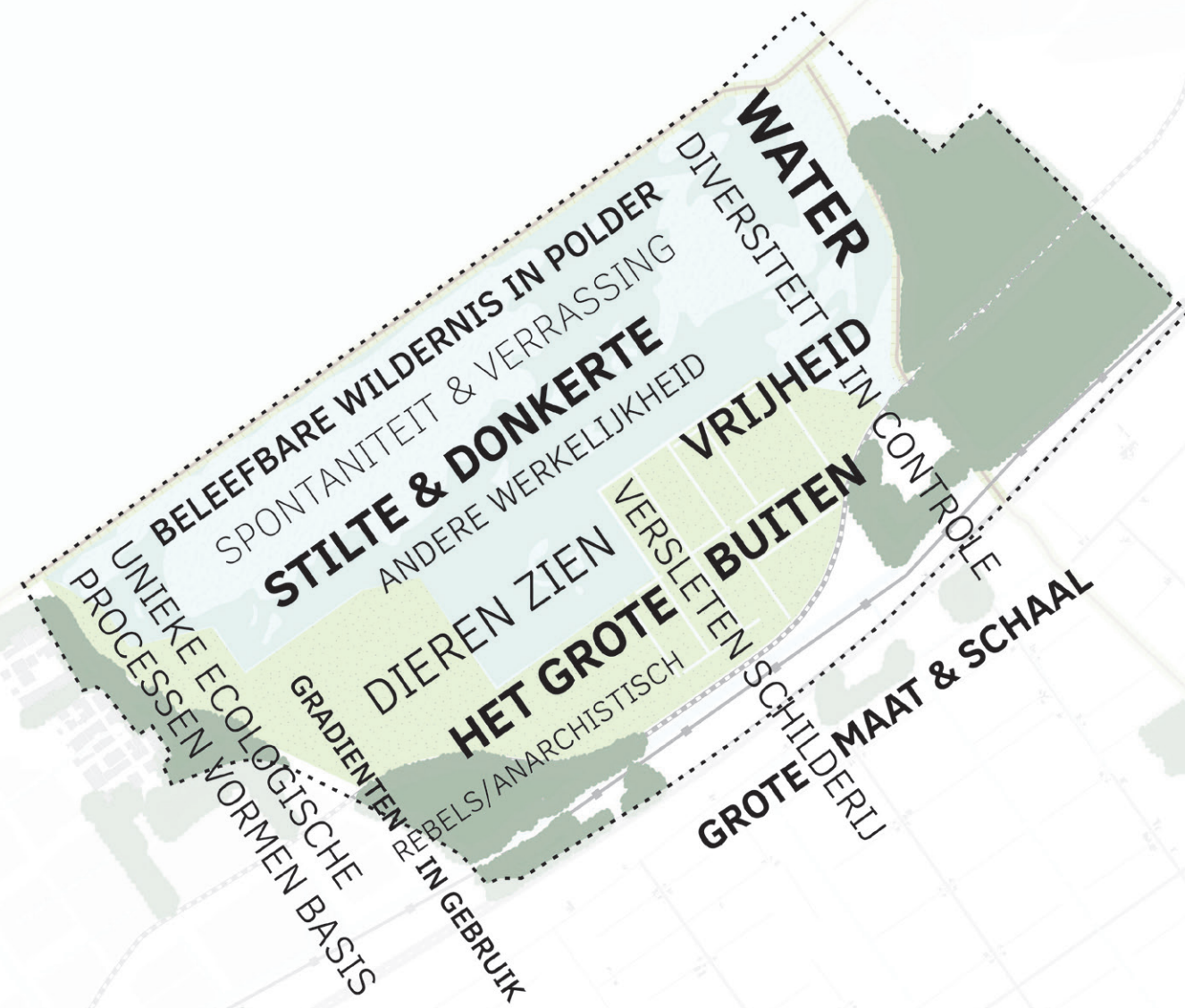

**EXTERNE ONTWIKKELINGEN**  
OOSTVAARDERSPLASSENGEBIED

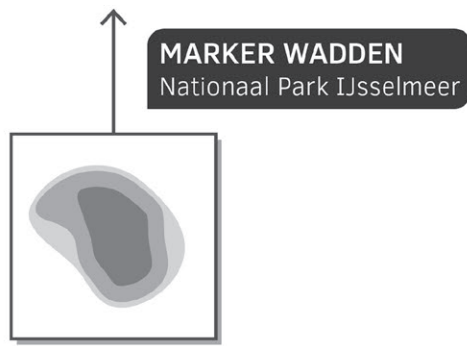

**MARKER WADDEN**  
Nationaal Park IJsselmeer

**GLASTUINBOUW**  
Herstructurering

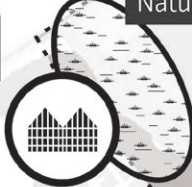

**BEZINKMOERAS**  
Natura 2000



**ONTWIKKELING POELN**



**SPOORLIJN**  
Opwaardering



**FLORIADE 2022**  
Almere

**VISTRAPPEN**



**WARANDE**  
Herorientatie plannen



**NIEUWE AFSLAG**  
A6



**LELYSTAD AIRPORT**  
Uitbreiding

**WINDTURBINES A6**  
Provincie Flevoland



**Niet op kaart**  
Vermindering uniekheid wildernis





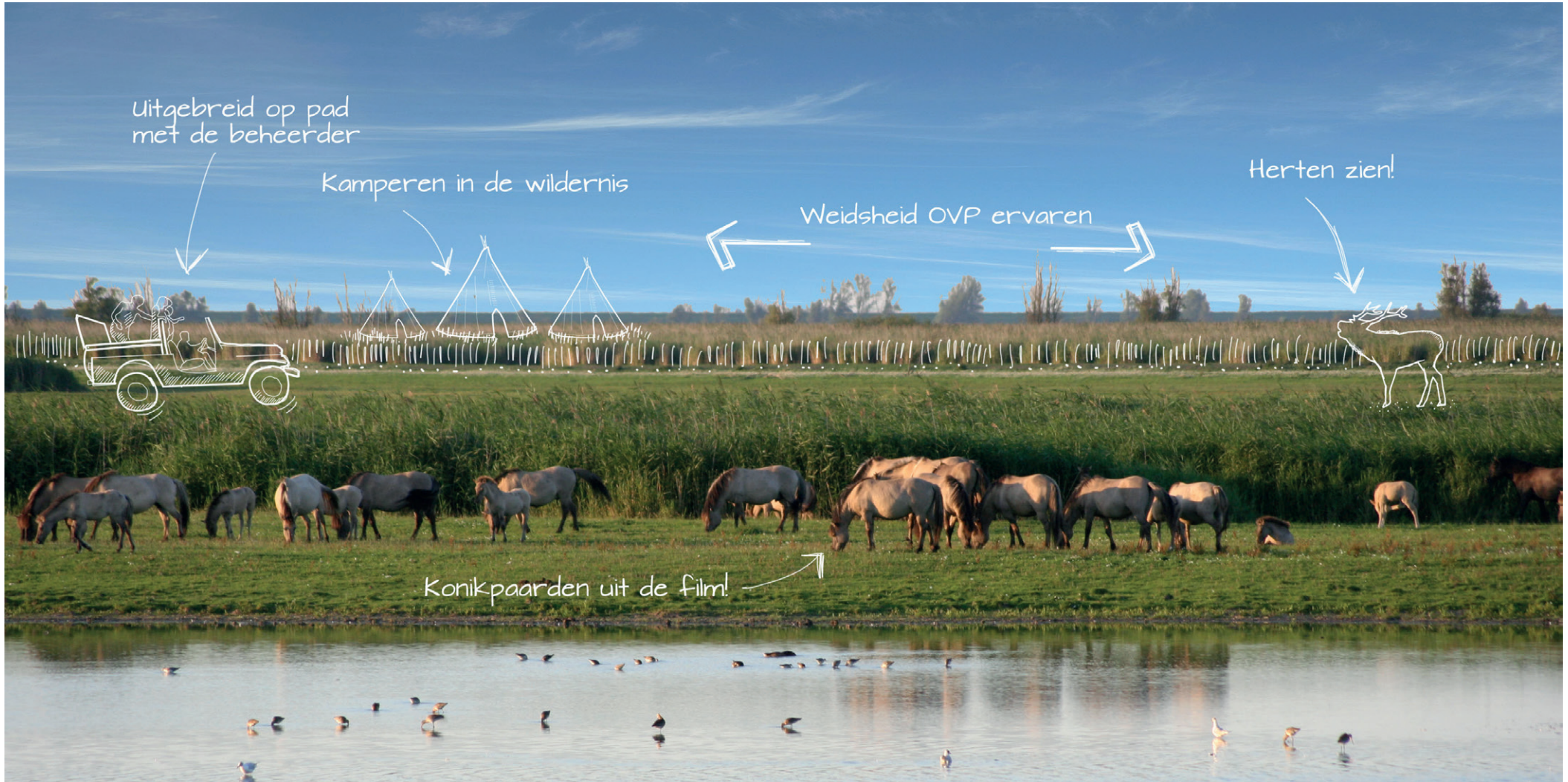

Uitgebreid op pad met de beheerder

Kamperen in de wildernis

Weidsheid OVP ervaren

Herten zien!

Konikpaarden uit de film!